

NORGIPS®

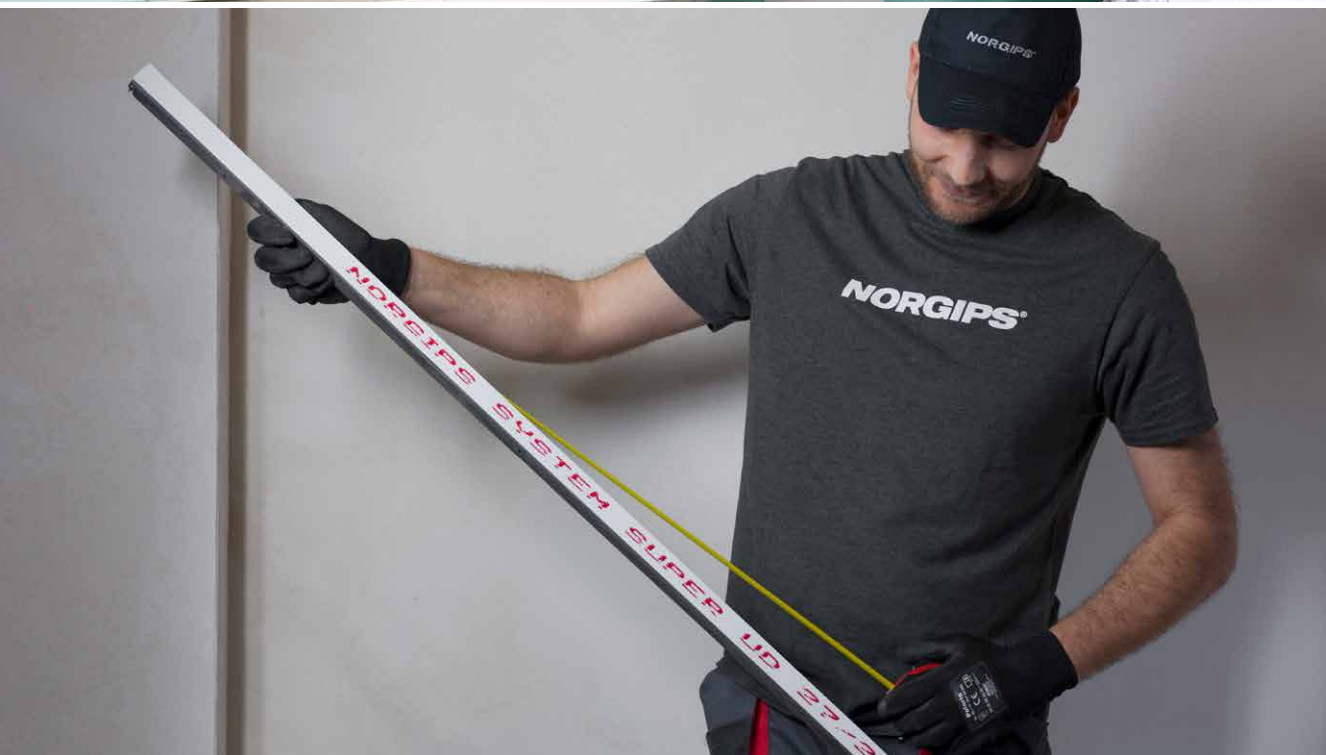

**KATALÓG
20
23
PRODUKTOV**



NORGIPS®

Start & Finish

- BOTOVA DVOUFUNKČNJA MASA SZPACHŁOWA
- BOTOVA DVOUFUNKČNÍ STĚRKOVACÍ HMOTA
- DVOUFUNKČNÁ BOTOVÁ STIERKOVACIA HMOTA
- KÉSZ, KÉTFUNKCIÓS GLETTANYAG



NORGIPS® www.norgips.eu

20 kg -18 l

08.09.21 15:55:04

NORGIPS®

Spoločnosť **NORGIPS** pochádza z Nórska. V Poľsku pôsobí od roku 1993. Ponúka vysoko kvalitné kompletne systémy priečok, podhládov, stenových a stropných obkladov, podkrovných konštrukcií, ako aj suchých poterov. Tieto systémy sú zhotovené z vhodných typov sadrokartónových dosiek, systémových profilov, sadier a tmelov, lepiacich tmelov, ako aj z iných potrebných doplnkov. Použitie kompletných riešení NORGIPS zaručuje, že zhotovené konštrukcie sú vysoko kvalitné. Všetky výrobky, ktoré ponúkame, majú potrebné certifikáty, vyhlásenia o parametroch, ako aj iné požadované dokumenty, ktoré umožňujú ich používanie v obytných, verejných a priemyselných budovách a objektoch. Naše výrobky sa vďaka svojej vysokej kvalite úspešne predávajú aj na Slovensku, a tiež v Bulharsku, Česku, Estónsku, Chorvátsku, Litve, Lotyšsku, Maďarsku, Rumunsku a Srbsku. Naším zákazníkom ponúkame nielen bezplatné dodávky celého sortimentu výrobkov, ale tiež poskytujeme technické poradenstvo vo forme servisu, ale aj školenia pre distribútorov a zhotoviteľov. Máme rozsiahlu predajnú sieť, v ktorej si môžete kúpiť naše výrobky. Spolupracujeme s najväčšími veľkoskladmi a stavebninami, do ktorých Vás tiež srdečne pozývame.



Sadrokartónové dosky

Spoznajte všetky typy dosiek značky NORGIPS



Naše dosky sa vyrábajú zo sadry, ktorá vzniká pri odsírovaní spalín v tepelných elektrárnach. Dosky sú úplne ekologické a môžu sa používať v obytných stavbách.

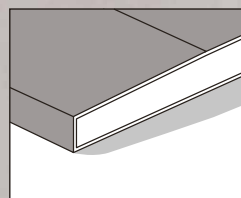

Hrana S – sploštená

Vďaka tejto hrane je možné vytvoriť na spojeniach sadrokartónových dosiek hladké povrchy. Nepatrné sploštenie znižuje spotrebu tmelu v škáre.

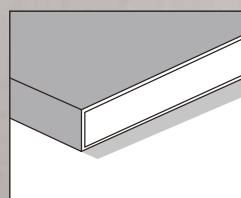

Hrana KP – rovná

Táto hrana nie je sploštená. Spojenie nemusí byť vystužené výstužnými páskami ani škárované tmelom. Používajú sa v podlahových doskách Norgips typ DFIR

NORGIPS Q GKB 12,5 mm typ A

Sadrokartónová doska určená na použitie v interiéroch. Používaná vo všetkých typoch konštrukcií a vo všetkých konštrukciách suchých systémov v miestnostiach, v ktorých relatívna vlhkosť vzduchu neprekračuje 70 %.



Hrúbka [mm]	Šírka [mm]	Dĺžka [mm]	Počet na palete (m ²)	Počet na palete [ks]	Hmotnosť 1 m ²	Brutto hmotnosť palety (kg)
12,5	1200	2000	153,6	64	8,5	1306
12,5	1250	2000	135	54	8,5	1148

NORGIPS Q GKBI 12,5 mm typ H2



Sadrokartónová doska určená na použitie v interiéroch. Používaná vo všetkých typoch konštrukcií a vo všetkých konštrukciách suchých systémov v miestnostiach s vyššou vlhkosťou (kúpeľne, kuchyne). Relatívna vlhkosť vzduchu v týchto miestnostiach môže prekročiť 70%, avšak nemôže byť vyššia než 85%, a nie dlhšie ako 10 hodín denne.



Hrúbka [mm]	Šírka [mm]	Dĺžka [mm]	Počet na palete (m ²)	Počet na palete [ks]	Hmotnosť 1 m ²	Brutto hmotnosť palety (kg)
12,5	1200	2000	153,6	64	8,5	1306
12,5	1250	2000	135	54	8,5	1306

NORGIPS S GKB typ A štandardná

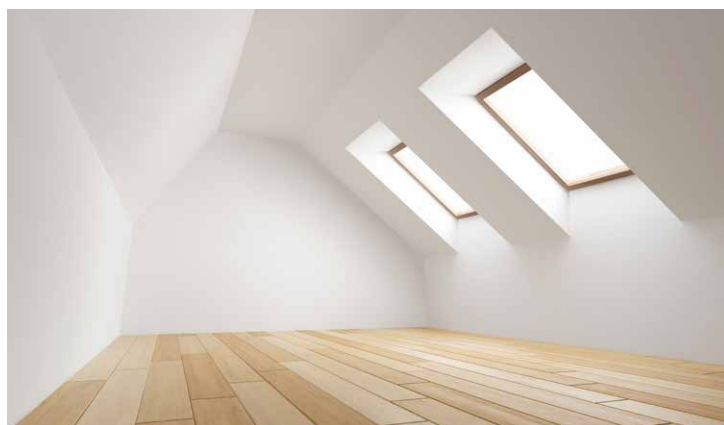

Dosky na používanie v interiéroch, v ktorých relatívna vlhkosť vzduchu neprekračuje 70 %. Tieto dosky sa najčastejšie používajú v interiéroch sadrokartónových konštrukciách. Z dosiek sa zhotovujú stenové a stropné obklady, priečky a predsadené steny, podhlády a podkrovné konštrukcie.



Hrúbka [mm]	Šírka [mm]	Dĺžka [mm]	Počet na palete (m ²)	Počet na palete [ks]	Hmotnosť 1 m ²	Brutto hmotnosť palety (kg)
9,5	1200	2000	201,6	84	5,8	1169
9,5	1200	2600	262,08	84	5,8	1520
9,5	1250	2000	160	64	5,8	928
12,5	1200	2000	153,6	64	7,1	1091
12,5	1200	2500	192	64	7,1	1363
12,5	1200	2600	199,68	64	7,1	1418
12,5	1200	2700	207,36	64	7,1	1472
12,5	1200	3000	230,4	64	7,1	1636
12,5	900	1800	103,68	64	7,1	736
12,5	600	2000	153,6	128	7,6	1167
12,5	600	1200	92,16	128	7,6	700
12,5	600	900	69,12	128	7,6	525
12,5	1250	2000	135	54	7,1	959
12,5	1250	2600	175,5	54	7,1	1246

NORGIPS S GKBI typ H2 impregnovaná

Impregnovaná doska so zvýšenou odolnosťou voči pôsobeniu vlhkosti. Dosky sú určené na použitie v priestoroch s vyššou vlhkosťou, ako sú napr. kúpeľne či kuchyne. Relatívna vlhkosť v týchto miestnostiach môže prekročiť 70 %, avšak nemôže byť vyššia než 85 %, nie dlhšie ako 10 hodín denne. Do sadrového jadra dosky je pridaná hydrofóbná látka (parafín alebo silikón).



Hrúbka [mm]	Šírka [mm]	Dĺžka [mm]	Počet na palete (m ²)	Počet na palete [ks]	Hmotnosť 1 m ²	Brutto hmotnosť palety (kg)
12,5	1200	2000	153,60	64	7,6	1167
12,5	1200	2600	199,68	64	7,6	1518
12,5	1200	3000	230,40	64	7,6	1751
12,5	900	1800	103,68	64	7,6	788
12,5	900	2000	153,60	64	7,6	1167
12,5	600	1200	92,16	128	7,6	700
12,5	1250	2000	135	128	7,6	1026

NORGIPS S GKF typ DF ohňovzdorná



Dosky sú určené na použitie v interiéroch, v ktorých relatívna vlhkosť vzduchu neprekračuje 70 %. Sadrové jadro dosky má vyššiu hustotu a je vystužené sklenými vláknami. Dosky sa používajú na vytváranie plášťov priečok a predsadených stien, podhládov a podkrovných konštrukcií, na vytváranie priečok s požadovanou ohňovzdornosťou (max. do EI 180).



Hrúbka [mm]	Šírka [mm]	Dĺžka [mm]	Počet na palete (m ²)	Počet na palete [ks]	Hmotnosť 1 m ²	Brutto hmotnosť palety (kg)
12,5	1200	2000	153,60	64	10,1	1551
12,5	1200	2600	199,68	64	10,1	2017
12,5	1200	3000	230,40	64	10,1	2327
12,5	600	1200	92,16	128	10,1	931
12,5	1250	2000	135	54	10,1	1364
15,0	1200	2600	156,00	50	14,0	2184

NORGIPS S GKFI typ DFH2 *ohňovzdorná impregnovaná*



Ohňovzdorná impregnovaná doska so zvýšenou odolnosťou voči pôsobeniu vlhkosti.

Dosky sú určené na použitie v priestoroch s vyššou vlhkosťou, ako sú napr. kúpeľne či kuchyne.

Relatívna vlhkosť v týchto miestnostiach môže prekročiť 70 %, avšak nemôže byť vyššia než 85 %, nie dlhšie ako 10 hodín denne. Sadrové jadro dosky má vyššiu hustotu, je vystužené sklenenými vláknami, a je do neho pridaná hydrofóbná látka (parafín alebo silikón). Dosky sa používajú na vytváranie plášťov priečok a predsadených stien, podhládov a podkrovných konštrukcií, na vytváranie priečok s požadovanou ohňovzdornosťou (max. do EI 180) v miestnostiach s vyššou relatívnou vlhkosťou.

Hrúbka [mm]	Šírka [mm]	Dĺžka [mm]	Počet na palete (m ²)	Počet na palete [ks]	Hmotnosť 1 m ²	Brutto hmotnosť palety (kg)
12,5	1200	2000	153,6	64	10,1	1551
12,5	1250	2000	135	54	10,1	1364
15,0	1200	2600	156,00	50	14,0	2184
15,0	1200	2600	78,00	25	14,0	1092

NORGIPS S Acoustic Super typ DFH2IRE akustická



Doska je určená na použitie v miestnostiach, v ktorých relatívna vlhkosť vzduchu môže prekročiť 70 %, avšak nemôže byť vyššia než 85 %, nie dlhšie ako 10 hodín denne.

Sadrové jadro dosky má vyššiu hustotu, je vystužené sklenenými vláknami, a je do neho pridaná hydrofóbná látka (parafín alebo silikón). Dosky sa používajú na vytváranie plášťov priečok a predsadených stien, podhládov a podkrovných konštrukcií, na vytváranie priečok s vyššou zvukovou izoláciou, ako aj na vytváranie priečok s požadovanou ohňovzdornosťou (max. do EI 180).

Hrúbka [mm]	Šírka [mm]	Dĺžka [mm]	Počet na palete (m ²)	Počet na palete [ks]	Hmotnosť 1 m ²	Brutto hmotnosť palety (kg)
12,5	1200	2600	153,60	64	11,7	1797
12,5	1200	2600	199,68	64	11,7	2336
12,5	1200	2600	99,84	32	11,7	1168

NORGIPS KP Floorboard typ DFIR



Podlahové dosky sú určené na použitie v interiéroch, v ktorých relatívna vlhkosť vzduchu neprekračuje 70%. Môžu sa používať aj v miestnostiach s vyššou vlhkosťou, ak budú vopred vhodne zaizolované, napr. tekutou fóliou.

Dosku tvorí sadrové jadro, ktoré je spevnené sklenenými vláknami a je umiestnené medzi dvoma vrstvami obzvlášť pevného kartónu.

Doska má rovné hrany, bez sploštenia (hrana KP). Dosky sú určené na použitie ako podklad pod podlahy, ako tzv. „suchý poter“. Použitie dvoch vrstiev dosiek umožňuje vytvoriť priečku s požiarou odolnosťou REI 60.

Hrúbka [mm]	Šírka [mm]	Dĺžka [mm]	Počet na palete (m ²)	Počet na palete [ks]	Hmotnosť 1 m ²	Brutto hmotnosť palety (kg)
12,5	600	2400	74,88	52	13	973
12,5	600	2400	37,44	26	13	487

Hotové plášte zo sadrokartónových dosiek

Vďaka hotovým plášťom zo sadrokartónových dosiek môžete jednoducho a esteticky vytvoriť:

- dekoračnú garnižu
- dekoračnú policu s LED osvetlením
- plášte rôznych rozvodov (napr. rúrok, káblov a pod.)

Hotové prvky zo sadrokartónových dosiek výrazne skracujú dobu montáže.

◆ **NOVINKA**

Dekoračná garniža Smart Cover 120

Hotová sada pre krytie garniže sadrokartónovou doskou.
Obsah jedného balenia umožňuje vytvoriť plášť garniže s dĺžkou 120 cm.

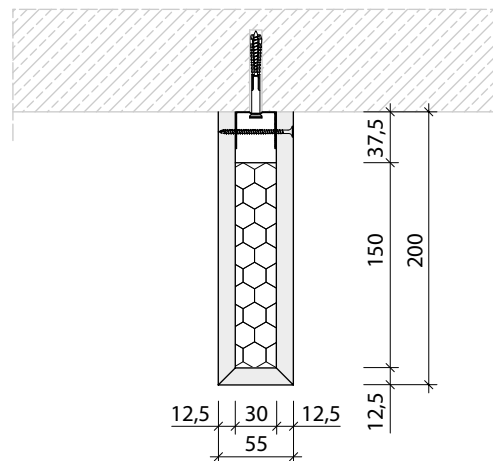
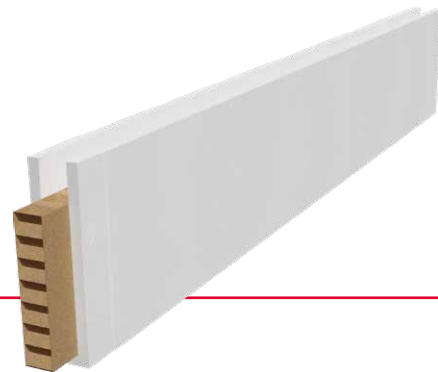

Navštívte náš Youtube kanál
a dozvedte sa viac

Vďaka hotovým plášťom zo sadrokartónových dosiek môžete jednoducho a esteticky vytvoriť dekoračný plášť garniže. Hotové prvky zo sadrokartónových dosiek skracujú trvanie montáže. Kartónové jadro zosilňuje spojenie dvoch tvarovaných dielov a predchádza poškodeniam v dôsledku rôznych pnutí i zvlneniu dolného okraja, vďaka čomu získavate dokonale rovný plášť garniže.

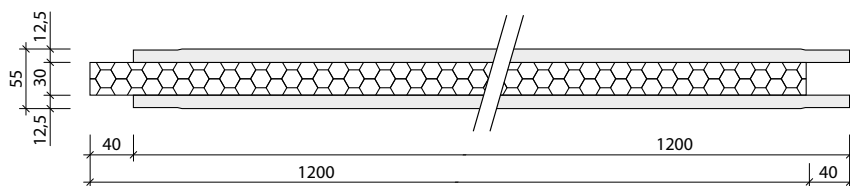

Dĺžka [cm]

120 (785005)

Číslo GTIN

5907651694006

LED polica zo sadrokartónových dosiek

Súprava na zhotovenie LED police. Jedno balenie umožňuje vytvoriť konštrukciu s dĺžkou najviac 240 cm.

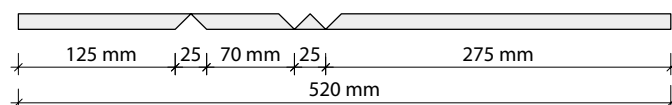
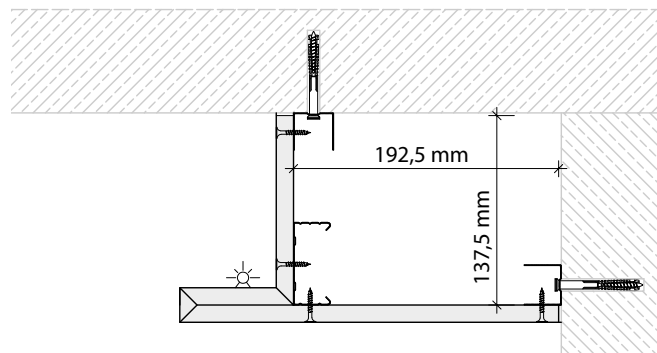
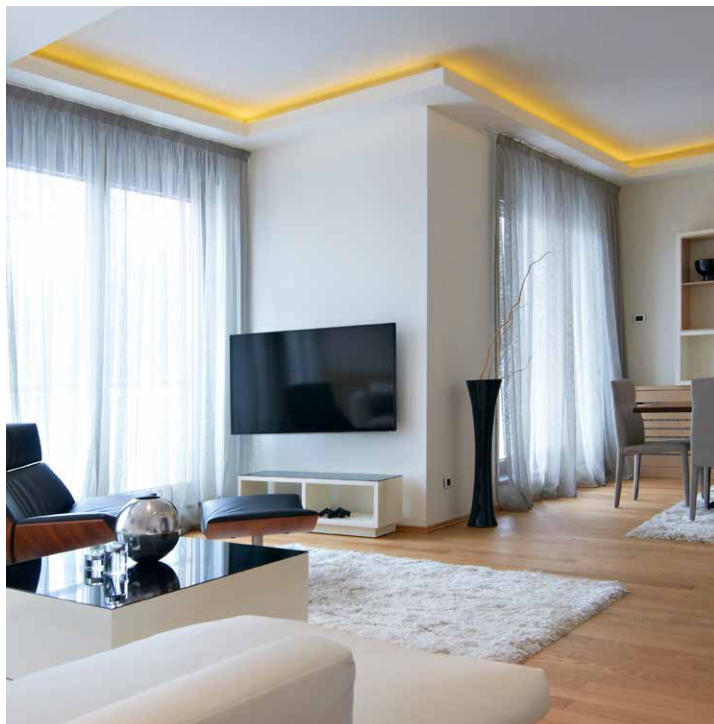
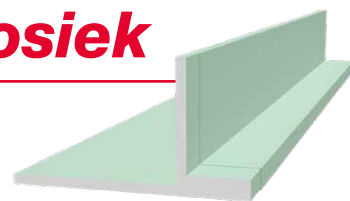

Dĺžka [cm]

240 (683113)

Číslo GTIN

5907651693054



Navštívte náš Youtube kanál
a dozvedte sa viac

Plášť inštalácie zo sadrokartónových dosiek

Súprava na zhotovenie plášťa rozvodov. Jedno balenie umožňuje vytvoriť plášť rozvodov s dĺžkou najviac 250 cm.

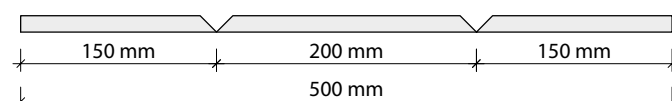
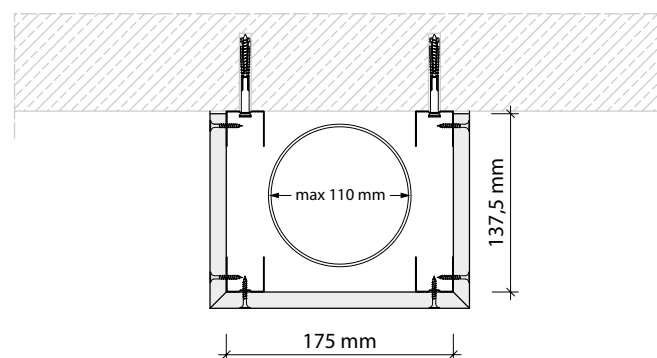
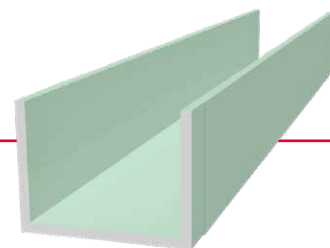

Dĺžka [cm]

250 (683026)

Číslo GTIN

5907651692873



Navštívte náš Youtube kanál
a dozvedte sa viac

- Sadrové tmely
- Penetračné nátery
- Lepidlá
- Stierky



Sadrové lepidlo **NORGIPS Bonding Fix**

Sadrové lepidlo NORGIPS Bonding Fix je určené na lepenie sadrokartónových dosiek a izolačných materiálov v interiéroch. Sadrové lepidlo je určené na lepenie sadrokartónových dosiek, používaných ako suchá omietka, na zvislé povrchy v interiéroch. Dosky môžete lepiť na keramické, betónové, sadrové a vápenno-cementové podklady. Na uvedené povrchy môžete lepiť aj izolačné materiály (minerálna vlna, polystyrén).

Balenie (kg)	Množstvo na paletu		Číslo GTIN
	(ks)	(kg)	
20 (252220)	54	1 080	5907651699186
25 (661598)	40	1 000	5907651699209
30 (68544)	40	1 200	5907651699193



Sadrový tmel **NORGIPS Start**



Sadrový tmel na sadrokartónové dosky NORGIPS Start – suchá zmes najvyššej kvality, z ktorej po premiešaní s vodou vytvoríte hmotu, ktorá je určená na tmelenie spojov sadrokartónových dosiek s použitím výstužnej pásky, ako aj na vyplňanie poškodení a trhlín v minerálnych podkladoch v interiéroch. Tmel je určený na zhotovovanie konštrukčnej vrstvy spojov na úrovni tmelenia Q1. Vyznačuje sa vyššou príľnavosťou a veľmi vysokou pevnosťou. Hmotu môžete nanášať ručne vo vrstvách s hrúbkou do 5 mm. Splňa požiadavky normy EN 13963.

Balenie (kg)	Množstvo na paletu		Číslo GTIN
	(ks)	(kg)	
25 (599803)	48	1 200	5907651693818



Sadrová stierka **NORGIPS Finish 0-10 mm**



Sadrová stierka NORGIPS Finish 0-10 mm – suchá zmes najvyššej kvality, z ktorej po premiešaní s vodou vytvoríte hmotu, ktorá je určená na finálne tmelenie spojov sadrokartónových dosiek a iných minerálnych podkladov s cieľom vytvoriť ideálne hladké povrchy v interiéroch. Určená na zhotovovanie finálnej vrstvy spojov sadrokartónových dosiek na úrovni tmelenia Q2, ako aj na celoplošné tenkovrstvové stierkovanie povrchov na úrovni Q3 a Q4. Vyznačuje sa dokonalou príľnavosťou a vysokou výdatnosťou. Hmotu môžete nanášať ručne vo vrstvách s hrúbkou do 10 mm.

Balenie (kg)	Množstvo na paletu		Číslo GTIN
	(ks)	(kg)	
25 (623739)	48	1 200	5907651697427



Stierkovacia hmota **NORGIPS Strong Filler**

Vysoko kvalitný tmel na báze sadry vylepšenej polymérami, ktorý je určený na tmelenie spojov sadrokartónových dosiek bez použitia pásky alebo s použitím výstužnej pásky. Tmel je určený na používanie v protipožiarnych priečkach s tmelením na úrovni od Q1 do Q4. Vyznačuje sa dokonalou príľnavosťou, vysokou výdatnosťou, a tiež nízkym zmršťovaním a vysokou odolnosťou voči popraskaniu. Môže sa používať na tmelenie celých povrchov, ľahko sa mechanicky brúsi a opracováva. Môže sa používať v miestnostiach so zvýšenou vlhkosťou.

Balenie (kg)	Množstvo na paletu (ks)	(kg)	Číslo GTIN
5 (767444)	200	1 000	5907651690930
12,5 (767443)	72	900	5907651692286



Hotový tmel **NORGIPS Start & Finish**

Hotový dvojfunkčný tmel Start & Finish – hmota najvyššej kvality, ktorá je určená na tmelenie spojov sadrokartónových dosiek s použitím výstužnej pásky, ako aj iných minerálnych podkladov, s cieľom získať ideálne hladké a rovné povrchy v interiéroch. Dvojfunkčný tmel je určený na zhotovovanie všetkých vrstiev spojov sadrokartónových dosiek (Q1 – konštrukčné, Q2 – finálne, Q3 a Q4 finálne tenkovrstvé tmelenie celej plochy). Vyznačuje sa dokonalou príľnavosťou a výdatnosťou vyššou až o 35 %. Vďaka svojej konzistencii sa dá ľahko nanášať tak na vertikálne ako aj horizontálne povrchy. Hmotu môžete nanášať ručne ako aj strojovo vo vrstvách s hrúbkou do 3 mm. Po vyschnutí sa ľahko vyhladzuje a opracováva.

Balenie (kg)	Množstvo na paletu (ks)	(kg)	Číslo GTIN
3,7 (613667)	18	66,6	5907651696307
3,7 (613667)	48	177,6	5907651696307
20 (594042)	8	160	5907651699056
20 (594042)	33	660	5907651699056



Hotový tmel **NORGIPS Extra Finish**

Hotový tmel Extra Finish Finish – hmota najvyššej kvality, ktorá je určená na finálne tmelenie spojov sadrokartónových dosiek, ako aj iných minerálnych podkladov, s cieľom získať ideálne hladké a rovné povrchy v interiéroch. Vyznačuje sa dokonalou príľnavosťou a vysokou výdatnosťou. Vďaka svojej konzistencii sa dá ľahko nanášať tak na vertikálne ako aj horizontálne povrchy. Hmotu môžete nanášať ručne ako aj strojovo vo vrstvách s hrúbkou do 3 mm. Až do piatich dní po vyschnutí sa ľahko vyhladzuje a opracováva. Po piatich dňoch dosahuje plnú tvrdosť, to znamená finálnu odolnosť voči mechanickým poškodeniam.

Balenie (kg)	Množstvo na paletu (ks)	(kg)	Číslo GTIN
5,4 (517978)	18	97,2	5907651698974
5,4 (517978)	48	259,2	5907651698974
20 (737044)	8	160	5907651696673
20 (737044)	33	660	5907651696673
28 (603207)	8	224	5907651696574
28 (603207)	33	924	5907651696574



Aplikátor na vkladanie výstužnej pásky

Aplikátor je určený na vkladanie výstužných pásovk NORGIPS na spoje sadrokartónových dosiek. Do aplikátora sa používa hotový dvojfunkčný tmel NORGIPS Start & Finish. Používanie tohto nástroja trojnásobne zrýchľuje proces aplikovania výstužných pásovk a na polovicu skracuje čas potrebný na vykonanie tmelenia spojov sadrokartónových dosiek. Aplikátor má hmotnosť iba necelých 0,8 kg. Do aplikátora sa zmestí 2 kg hotového tmelu, čo umožňuje vloženie cca 20 m papierovej výstužnej pásky.



Strojová sadrová omietka **NORGIPS TML 240**

Ľahčená strojová omietka NORGIPS TML 240 je kvalitná sadrová omietka s prídavkom ľahčeného plniva, určená na zhotovenie hladkých plôch vo vnútornom prostredí.

Balenie (kg)	Množstvo na palete (ks)	(kg)	Číslo GTIN
30 (512413)	40	1 200	5907651696550

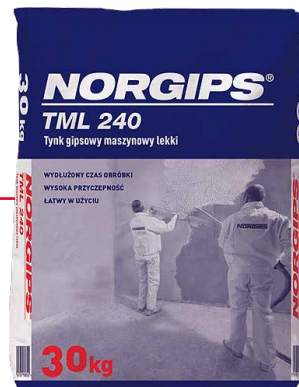

Penetračný prípravok na nenasiakavé povrchy **NORGIPS Betogrunť**

NORGIPS Betogrunť je penetračný prípravok určený na nenasiakavé povrchy v interiéroch. Vyznačuje sa veľmi vysokou príľnavosťou. Je to vodná zmes syntetických živíc s vysokou odolnosťou voči alkalickým činidlám zmiešaná s kremičitým pieskom. NORGIPS Betogrunť vyrovnáva absorpciu a zlepšuje adhéziu pred nanášaním:

- Sadrových omietok,
- Vápenno-cementových omietok,
- Suchých omietok lepených bodovo sadrovým lepidlom.

Názor odborníkov: najlepšimi vlastnosťami sú konzistencia, jednoduchosť použitia, životnosť



Balenie (kg)	Množstvo na palete (ks)	(kg)	Číslo GTIN
15	8	120	5907651696529
15	12	180	5907651696529
15	24	360	5907651696529

Penetračný prípravok na nasiakavé povrchy **NORGIPS Porogrunť**

NORGIPS Porogrunť je penetračný prípravok určený na nasiakavé povrchy v interiéroch. Je to zmes vyrobená na báze syntetických živíc. NORGIPS Porogrunť vyrovnáva absorpciu a zlepšuje adhéziu pred nanášaním:

- Sadrových omietok,
- Vápenno-cementových omietok,
- Suchých omietok lepených bodovo sadrovým lepidlom.

Názor odborníkov: najlepšimi vlastnosťami sú konzistencia, jednoduchosť použitia, životnosť



Balenie (kg)	Množstvo na palete (ks)	(kg)	Číslo GTIN
15	8	120	5907651696628
15	12	180	5907651696628
15	24	360	5907651696628

Príslušenstvo k sadrokartónovým doskám



Závěsy a spojky



Název tovaru	Skupinové balenie
Úroňová spojka (pro profily CD 60) (68423)	100



Název tovaru	Skupinové balenie
Křížová spojka 60/60 (pro profily CD 60) (3446)	100



Název tovaru	Skupinové balenie
Pozdĺžna spojka (pro profily CD 60) (68424)	100



Název tovaru	Skupinové balenie
Závěs s dvojitým pérem (pro prodloužení závěsných drátů) (69444)	100



Název tovaru	Skupinové balenie
Čtyřbodový rychlozávěs s pérem (pro profily CD 60) (69443)	200



Název tovaru	Skupinové balenie
Přímý záves ES 60/75 (68422)	100
Přímý záves ES 60/125 (69445)	100
Přímý záves ES 60/175 (212672)	100
Přímý záves ES 60/225 (212673)	100
Přímý záves ES 60/250 (439984)	100



Název tovaru	Skupinové balenie
Akustické přímé závěsy ES PLUS 60/60 (68420)	100
Akustické přímé závěsy ES PLUS 60/125 (68419)	100



Název tovaru	Skupinové balenie
Závěsné dráty 250 (455727)	100
Závěsné dráty 375 (455735)	100
Závěsné dráty 500 (455733)	100
Závěsné dráty 750 (455737)	100
Závěsné dráty 1000 (455739)	100
Závěsné dráty 1500 (455740)	100



Název tovaru	Skupinové balenie
Horní díl noniusového závěsu 20 cm	50
Horní díl noniusového závěsu 30 cm	50



Název tovaru	Skupinové balenie
Krokové závěsy L-180 mm (83418)	100
Krokové závěsy L-270 mm (424791)	100



Název tovaru	Skupinové balenie
Noniusová závlačka	100



Název tovaru	Skupinové balenie
Štvorbodový noniusový záves	200

Výstužné pásy pre spoje sadrokartónových dosiek



Názov tovaru	Skupinové balenie
--------------	-------------------

Samolepiace pásy zo skleneného vlákna 20 m (69123)	60
--	----

Samolepiace pásy zo skleneného vlákna 45 m (58733)	36
--	----

Samolepiace pásy zo skleneného vlákna 90 m (69124)	24
--	----

Samolepiace pásy zo skleneného vlákna 153 m (68713)	12
---	----



Názov tovaru	Skupinové balenie
--------------	-------------------

Papierové pásy 75 m (69122)	20
---------------------------------------	----



Názov tovaru	Skupinové balenie
--------------	-------------------

Papierová páska s kovovou vložkou 30 m (68444)	10
--	----



Názov tovaru	Skupinové balenie
--------------	-------------------

Samolepiaca páska zo skleneného vlákna – opravná (68445)	24
---	----



Názov tovaru	Skupinové balenie
--------------	-------------------

Vlizeľinová páska 25 m (68443)	100
--	-----

Tesniace pásy



Názov tovaru	Skupinové balenie
--------------	-------------------

Tesniace (akustické) pásy 30 (290339)	30
--	----

Tesniace (akustické) pásy 50 (60456)	10
---	----

Tesniace (akustické) pásy 75 (68480)	12
---	----

Tesniace (akustické) pásy 100 (68481)	8
--	---

Skrutky do plechu



Názov tovaru	Skupinové balenie (ks)
3,5x25 po 1000 ks (68495 / 68524)	10000
3,5x35 po 1000 ks (68497 / 68526)	10000
3,5x45 po 500 ks (68449 / 68528)	5000
3,5x55 po 500 ks (68501 / 68530)	5000

Skrutky do dreva



Názov tovaru	Skupinové balenie (ks)
3,5x25 po 1000 ks (68495 / 68524)	10000
3,5x35 po 1000 ks (68497 / 68526)	10000
3,5x45 po 500 ks (68499 / 68528)	5000
3,5x55 po 500 ks (68501 / 68530)	5000
4,2x70 po 250 ks (68532)	3000

Skrutky do plechu v menšom balení



Názov tovaru	Skupinové balenie (ks)
3,5x25 po 200 ks (68494 / 68523)	4800
3,5x35 po 200 ks (68496 / 68525)	4800
3,5x45 po 100 ks (68499 / 68527)	2400
3,5x55 po 50 ks (68500 / 68529)	1200

Skrutky do dreva v menšom balení



Názov tovaru	Skupinové balenie (ks)
3,5x25 po 200 ks (68494 / 68523)	4800
3,5x35 po 200 ks (68496 / 68525)	4800
3,5x45 po 100 ks (68499 / 68527)	2400
3,5x55 po 50 ks (68500 / 68529)	1200
4,2x70 po 50 ks (68531)	1200

Samorezné skrutky do plechu



Název tovaru	Skupinové balenie (ks)
3,5x25 po 1000 ks (68505)	10000
3,5x35 po 1000 ks (68507)	10000
3,5x45 po 1000 ks (68509)	5000
3,5x9,5 po 1000 ks (68520)	18000

Samorezné skrutky do plechu



Název tovaru	Skupinové balenie (ks)
3,5x25 po 100 ks (68504)	2400
3,5x35 po 100 ks (68506)	2400
3,5x45 po 100 ks (68508)	2400
3,5x9,5 po 200 ks (69887)	4800



Profily na sadrokartónové dosky



Pozinkovaný profil NORGIPS bola priradená kategória koróznej agresivity C2 podľa normy PN-EN ISO 9223:2012. Kategória koróznej agresivity C2 je definovaná ako nízky stupeň koróznej agresivity atmosféry. To znamená, že profily je možné použiť ako vo vykurovaných budovách (napr. kancelárie, obchody, školy, hotely), ako aj v nevykurovaných budovách (napr. sklady, športové haly), vrátane miestností, kde môže dochádzať ku kondenzácii vodnej pary (napr. kuchyne a kúpeľne v bytoch).

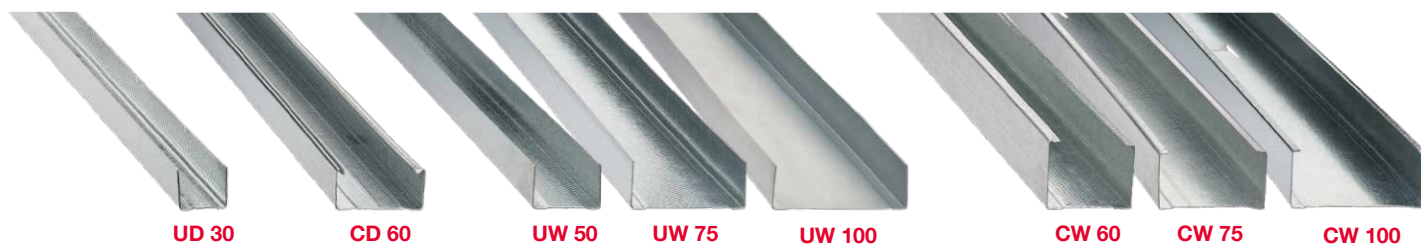

Profily s hrúbkou plechu: **0,55 mm (C2) NORGIPS System**

Typ profilu	Dĺžka [m]	Skupinové balenie		Jednotková hmotnosť [kg/m]	GTIN číslo
		Veľké balenie	Malé balenie		
UD 30	2,6	200	20	0,25	5907651692705
UD 30	3	200	20	0,25	5907651692699
UD 30	4	200	20	0,25	5907651693153
CD 60	2,6	192	16	0,52	5907651691104
CD 60	3	192	16	0,52	5907651691128
CD 60	4	192	16	0,52	5907651691111
CW 50	2,6	200	20	0,58	5907651699353
CW 50	3	200	20	0,58	5907651699360
CW 50	3,5	200	20	0,58	5907651699377
CW 50	4	200	20	0,58	5907651699384
CW 75	2,6	160	12	0,72	5907651691876
CW 75	3	160	12	0,72	5907651691418
CW 75	3,5	160	12	0,72	
CW 75	4	160	12	0,72	
CW 100	2,6	120	12	0,82	5907651692569
CW 100	3	120	12	0,82	5907651692330
CW 100	3,5	120	12	0,82	
CW 100	4	120	12	0,82	5907651692873
UW 50	2,6	200	20	0,52	
UW 50	3	200	20	0,52	5907651692750
UW 50	3,5	200	20	0,52	
UW 50	4	200	20	0,52	5907651692637
UW 75	2,6	160	16	0,62	
UW 75	3	160	16	0,62	5907651693085
UW 75	3,5	160	16	0,62	
UW 75	4	160	16	0,62	5907651692675
UW 100	2,6	120	12	0,72	
UW 100	3	120	12	0,72	5907651692743
UW 100	3,5	120	12	0,72	
UW 100	4	120	12	0,72	5907651693627



0,6 mm (C2) NORGIPS System

Typ profilu	Délka [m]	Skupinové balenie		Jednotková hmotnosť [kg/m]	GTIN číslo
		Veľké balenie	Malé balenie		
UD 30	2,6	200	20	0,25	
UD 30	3	200	20	0,25	5907651698134
UD 30	4	200	20	0,25	5907651698141
CD 60	2,6	192	16	0,54	5907651698103
CD 60	3	192	16	0,54	5907651698110
CD 60	4	192	16	0,54	5907651697458
CW 50	2,6	200	20	0,70	5907651698158
CW 50	3	200	20	0,70	5907651698165
CW 50	3,5	200	20	0,70	5907651698288
CW 50	4	200	20	0,70	5907651698172
CW 75	2,6	160	12	0,81	5907651698189
CW 75	3	160	12	0,81	
CW 75	3,5	160	12	0,81	5907651698295
CW 75	4	160	12	0,81	
CW 100	2,6	120	12	0,92	5907651698219
CW 100	3	120	12	0,92	5907651698226
CW 100	3,5	120	12	0,92	5907651698448
CW 100	4	120	12	0,92	5907651698233
UW 50	2,6	200	20	0,55	
UW 50	3	200	20	0,55	5907651698691
UW 50	3,5	200	20	0,55	
UW 50	4	200	20	0,55	5907651698240
UW 75	2,6	160	16	0,67	
UW 75	3	160	16	0,67	5907651698592
UW 75	3,5	160	16	0,67	
UW 75	4	160	16	0,67	5907651698257
UW 100	2,6	120	12	0,78	
UW 100	3	120	12	0,78	5907651698714
UW 100	3,5	120	12	0,78	
UW 100	4	120	12	0,78	5907651698264



Profily NORGIPS SUPER na základe skúšok, ktoré zrealizoval Ústav stavebnej techniky, získali kategóriu korozivity C3. Znamená to, že profily NORGIPS SUPER sa môžu používať v miestnostiach s vyššou vlhkosťou vzduchu, ako sú napr. kúpeľne, sauny, bazény, a tiež v priemyselných objektoch, ako sú napr. potravinárske závody, pracovne, pivovary, mliekarne.

Profily SUPER z plechu s hrúbkou 0,6 mm (C3)

Typ profilu	Dĺžka [m]	Skupinové balenie		Jednotková hmotnosť [kg/m]	GTIN číslo
		Veľké balenie	Malé balenie		
CD 60	2,6	192	16	0,55	
CD 60	3	192	16	0,55	5907651690312
CD 60	4	192	16	0,55	5907651690374
CW 50	2,6	200	20	0,71	
CW 50	3	200	20	0,71	5907651699216
CW 50	3,5	200	20	0,71	
CW 50	4	200	20	0,71	
CW 75	2,6	160	12	0,82	
CW 75	3	160	12	0,82	5907651698684
CW 75	3,5	160	12	0,82	
CW 75	4	160	12	0,82	
CW 100	2,6	120	12	0,94	
CW 100	3	120	12	0,94	5907651697373
CW 100	3,5	120	12	0,94	
CW 100	4	120	12	0,94	
UW 50	3	200	20	0,57	5907651698547
UW 50	4	200	20	0,57	
UW 75	3	160	16	0,68	5907651698745
UW 75	4	160	16	0,68	
UW 100	3	120	12	0,79	5907651698646
UW 100	4	120	12	0,79	
UD 30	2,6	200	20	0,27	
UD 30	3	200	20	0,27	5907651691197
UD 30	4	200	20	0,27	5907651691470

Špeciálne profily



Názov tovaru	Skupinové balenie (ks)
--------------	------------------------

Profil V z plechu s hrúbkou 0,55 mm 2,6 mb	20
---	----



Názov tovaru	Skupinové balenie (ks)
--------------	------------------------

Profil U 50 Profil U 50 (vodorovný profil pre krivočiare steny)	8
---	---

Profil U 75 Profil U 75 (vodorovný profil pre krivočiare steny)	8
---	---



Názov tovaru	Skupinové balenie (ks)
--------------	------------------------

Klobúčkový profil 3 m	40
------------------------------	----



Názov tovaru	Skupinové balenie (ks)
--------------	------------------------

Univerzálny profil FLEX 12 m	3
-------------------------------------	---

Rohové a omietacie lišty

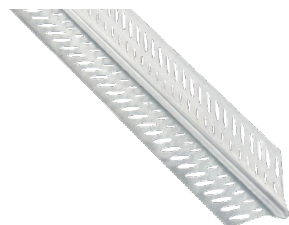

Názov tovaru	Skupinové balenie (ks)
--------------	------------------------

Hliníkové rohové lišty pre sadrokartónové dosky 20x20	50
--	----

Hliníkové rohové lišty pre sadrokartónové dosky 22x22	50
--	----

Hliníkové rohové lišty pre sadrokartónové dosky 24x24	50
--	----

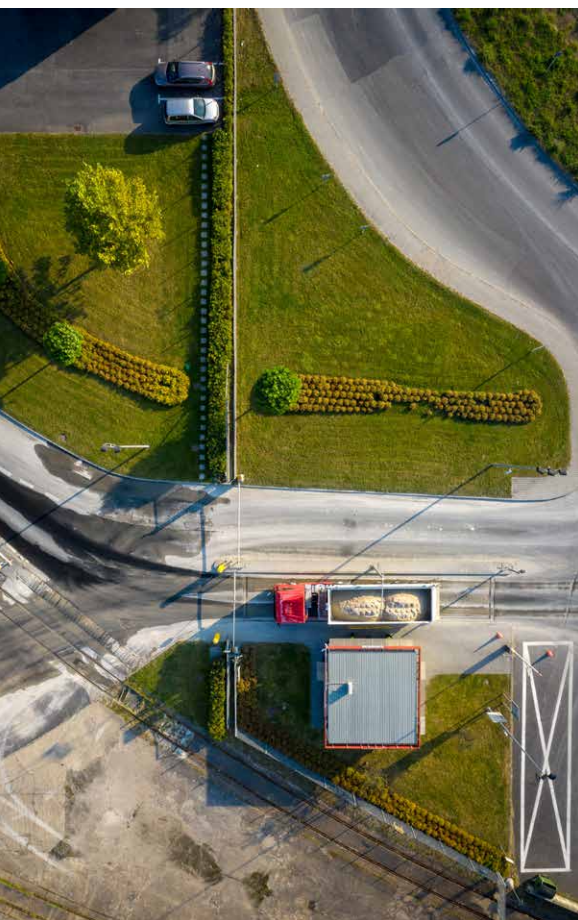

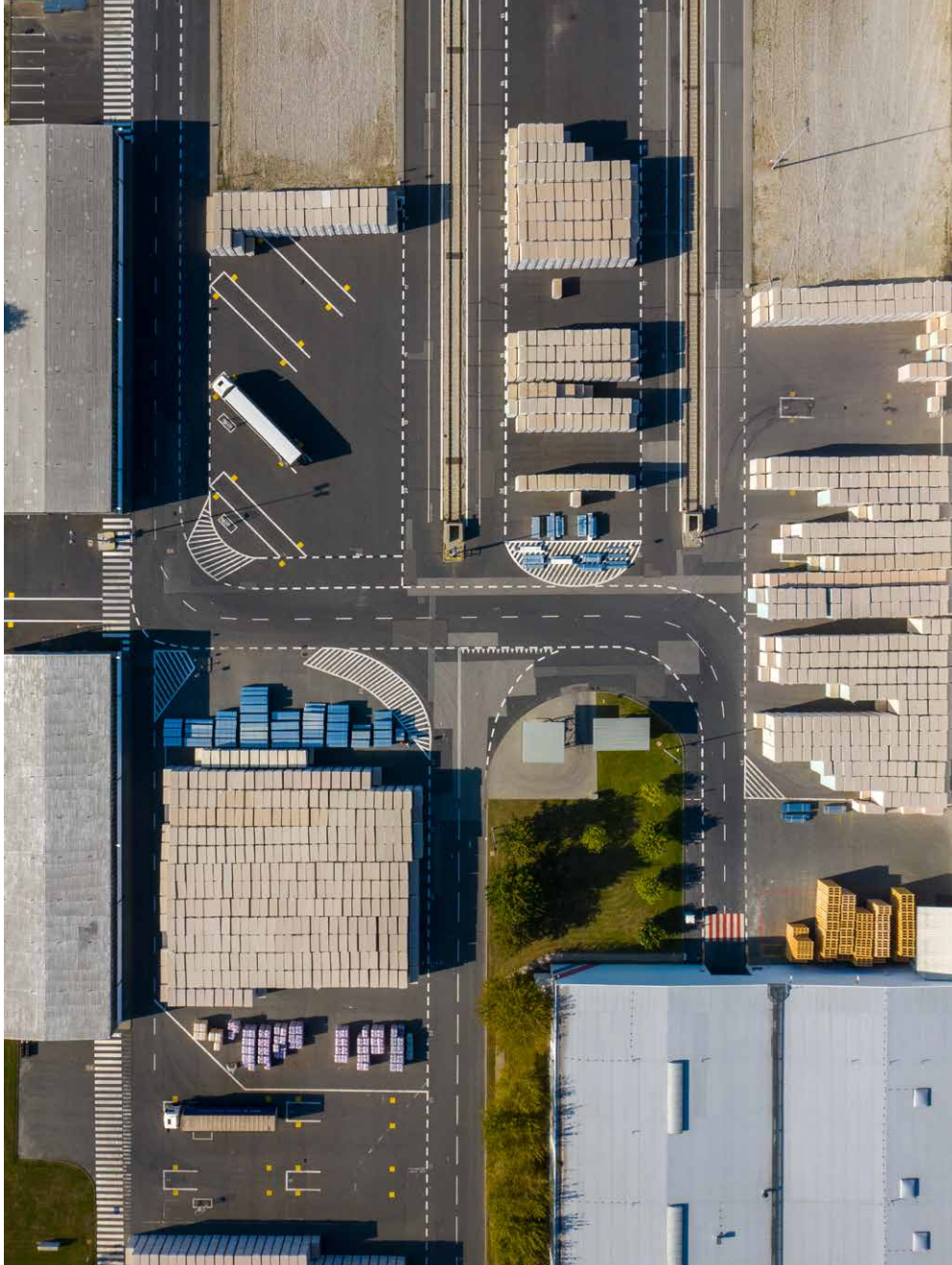

Značka Norgips dodáva kompletne systémy pre zhotovenie sadrokartónových konštrukcií. S našimi výrobkami môžu všetci vytvárať interiéry spĺňajúce ich očakávania a potreby. Priečky, predsadené steny, podhľady, podkrovné konštrukcie – len pár príkladov mnohých dostupných možností. Viac informácií nájdete na našich webových stránkach a YouTube kanáli, kde nájdete množstvo inštruktážnych videí a animácií predstavujúcich použitie výrobkov Norgips.

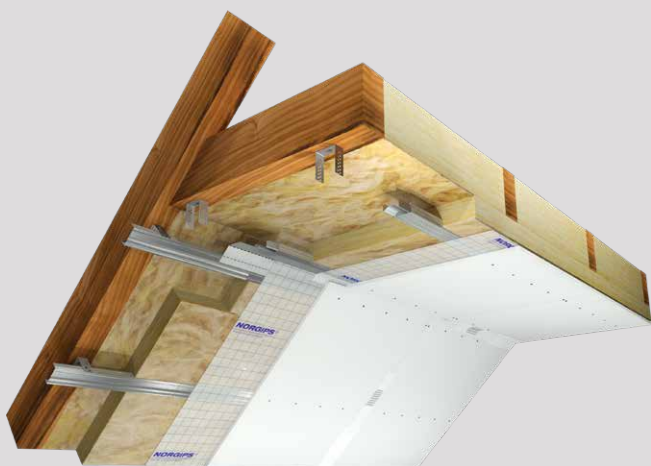

NORGIPS®

NORGIPS®



Dariusz Nasiłowski

Exportný riaditeľ pre región strednej a východnej Európy

+48 22 36 96 330

dariusz.nasilowski@norgips.com

Pavel Holeš

Country Manager Slovakia

pavel.holes@norgips.com

+420 732 213 409

Aida Halák

Sales Representative Slovakia

aida.halak@norgips.com

+421 948 768 045

Hlavné sídlo spoločnosti vo Varšave

Norgips Sp. z o.o.

ul. Raclawicka 93, 02-634 Warszawa

tel. (+48) 22 36 96 330

fax (+48) 22 36 96 302

norgipspolska@norgips.com

Obchodná kancelária v Opole

ul. Norweska 1, 45-920 Opole

tel. (+48) 22 36 96 300

2023

sk.norgips.eu

www.norgips.eu



/Norgips Polska



/Norgips Polska



/company/norgips-polska



/Norgips_Polska



/Norgips_Polska